

روش‌شناسی تحلیل حوزه‌های "نشانه-معنایی" شهر*

مهندس مهسا شعله**

دانشجوی دکترای شهرسازی، دانشکده شهرسازی، پردیس هنرهای زیبا، دانشگاه تهران، تهران، ایران.

(تاریخ دریافت مقاله: ۸۷/۱۱/۱، تاریخ پذیرش نهایی: ۸۸/۲/۵)

چکیده:

این مقاله به موضوع نشانه-معناشناسی شهری می‌پردازد. نشانه-معناشناسی موضوع نسبتاً جدیدی در ادبیات است که اولین بار در فرانسه در اواخر دهه ۱۹۸۰ مطرح گردیده است و نشانه و معنا را در گفت‌وگو، در ارتباط با یکدیگر مورد بررسی قرار می‌دهد. این موضوع مانند سایر موضوعات زبان‌شناسی می‌تواند به عنوان ابزاری تحلیلی در بسیاری زمینه‌های علمی، فلسفی، جامعه‌شناسی، ادبیاتی و... به کار برده شود. از این روش شهرسازی نیز می‌تواند از آن به عنوان ابزار تحلیل حوزه نشانه-معنایی شهر استفاده کند. شهر پر از معنا و نشانه‌هایی است که بر آن دلالت می‌کنند و می‌تواند به تولید و زایش جریان‌های نشانه-معناشناختی بپردازد. نشانه-معناها همواره در زایش، پویایی، حذف، تغییر، تعامل، دگرگونی و... هستند و شهر بستر تجلی و ثبت این ویژگی‌هاست. آنچه در اینجا مورد توجه قرار می‌گیرد، ساختاری تحلیلی است که از دید معناشناسی و نیز نشانه‌شناسی به طور توأمان در قالب مفهوم تلفیقی "نشانه-معناشناسی" به عنوان ابزاری در تحلیل رویکرد کالبدی-محتوایی شهرسازانه مورد بررسی قرار گرفته است. آزمون این تحلیل در نمونه موردی "میدان توپخانه" تهران که فضایی است دیرآشنا انجام شده است. با وجود بررسی‌های قبلی صورت گرفته در مورد این فضا، انتخاب این نمونه می‌تواند شرایط سهل‌تری را برای انجام تحلیل فراهم آورد.

واژه‌های کلیدی:

نشانه-معناشناسی، نشانه-معناشناسی شهری، مطالعه "همزمانی" و "درزمانی" حوزه‌های نشانه-معنایی، میدان توپخانه.

* این مقاله برگرفته از مطالعات مقدماتی و مرور ادبیات رساله دکتری شهرسازی نگارنده با موضوع "بازآفرینی متن شهر با رهیافتی زیان‌شناسانه" است. این رساله با راهنمایی آقای دکتر سید حسین بحرینی در دانشکده شهرسازی پردیس هنرهای زیبا دانشگاه تهران در دست انجام است.

** تلفن: ۰۲۱-۶۶۴۱۴۸۴۱، ۰۲۱-۶۶۹۵۵۶۲۸، نما: ۰۲۱-۶۶۹۵۵۶۲۸، E-mail: mahsasholeh@yahoo.com

مقدمه

نشانه‌ها با یکدیگر، در آن شکل می‌گیرد. این مقاله در پی آن است که تحلیل متفاوتی را به عنوان ابزار تحلیلی شهر ارائه دهد. آنچه در اینجا مورد توجه قرار می‌گیرد، ساختار معنایی محتوای است که از دید معناشناسی و نیز نشانه‌شناسی به طور توأمان در قالب مفهوم نشانه-معناشناسی قابل بررسی می‌باشد.

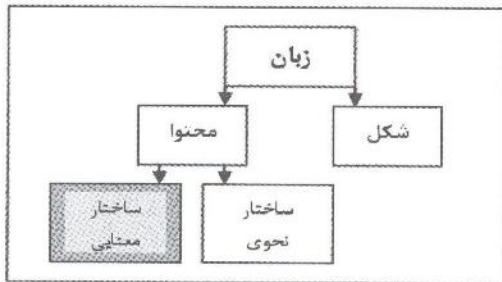

تصویر ۱- چهارچوب تحلیلی این مقاله، محتوایی است. در نتیجه ساختار معنایی محتوای زبان را در نظر می‌گیرد و به دنبال روش شناسی تحلیلی در حوزه نشانه-معناشناسی با این رویکرد می‌پردازد. (ماخذ: نگارنده).

در نوشته‌های مختلف، شهر بارها به یک متن تشبیه شده است؛ متنی آکنده از نشانه‌ها، معناها و شاخص‌ها (2000, 115) (Lanot)، که خواننده متن باید از آن رمزگشایی کند، و بدین منظور می‌توان این گونه فرض کرد که محتوای این متن به کمک روشی زیان‌شناسانه قابل باز‌نمایی است. بویر^۱ فضا را به عنوان یک متن می‌خواند (Boyer, 1994)، همانطور که رولان بارت برای اولین بار پیشنهاد کرد که "تجربه فضایی یک گفتمان است و گفتمان به طور حقیقی بر مبنای زبان پایه‌گذاری شده است" (Barthes, 1976, 61). زبان، نظامی از درون به هم پیوسته است و پاره نظام‌های سازنده آن یا به عبارت دیگر زیرسطح‌های آن در هر دو زمینه شکلی و محتوایی، نیز پیوستگی متقابل به یکدیگر دارند. محتوا برای شکل گرفتن نیازمند دو نوع ساختار است: ساختار نحوی^۲ و ساختار معنایی^۳. نحو و معنا در ارتباط تنگاتنگ با یکدیگر هستند (شعیری، ۱۳۸۱، ۱۴۲). نحو‌نمایانگر فرایند جهت‌داری است که دستیابی به معنا را میسر می‌سازد و معناشناسی در پی کشف معنا در جایی است که بنیان‌های ارتباط متقابل و تنگاتنگ

۱- بن‌مایه‌های نشانه-معناشناسی

۱-۱- معناشناسی

"معناشناسی" شاخه‌ای از زبان‌شناسی است که چگونگی تشکیل معنا و محتوای واژه‌ها را مطالعه می‌کند (لاینز، ۱۳۸۳، ۲۹). در تعریف معنا، اولمن^۴ معنا را رابطه‌ای دوجانبه می‌داند که میان "تصویر ذهنی" و "واژه" وجود دارد. (Ullmann, 1962) معناشناسی زبانی به عنوان یکی از اصلی‌ترین شاخه‌های زیان‌شناسی معادلی است برای اصطلاح *sémantique* فرانسه و برای نخستین بار از سوی برآل^۵ مطرح شده است (صفوی، ۱۳۸۳، ۲۸). گرماس^۶، معناشناسی را علمی می‌داند که ساخت‌های بنیادین فرایند معناسازی را مورد مطالعه قرار می‌دهد (دینه سن، ۱۳۸۰، ۱۰۹). بدین ترتیب معناشناسی با مطالعه معنی به دنبال کشف چگونگی عملکرد ذهنی انسان در درک معنی از طریق زبان است و در اصل بازنمودهای ذهن آدمی را باز می‌کاود. بنابراین معناشناسی با معنای ذهنی واژگان سروکار دارد و به جستجوی مفهوم محتوایی نشانه‌ها می‌پردازد.

۱-۲- معناشناسی شهری

بسیاری از صاحب‌نظران بر این باورند که فضا، دنیایی از معانی است (Tange, 1996) و (Norberg-Schulz, 1996). بدین ترتیب "معناشناسی شهری"^۷ را مطالعه معنای اجتماعی فضاها و

علم زیان‌شناسی سه مرحله اساسی را در تحولات خود به ثبت رسانده است: ۱- مرحله ساخت‌گرایی (طی سال‌های ۱۹۶۰-۱۹۷۰)، ۲- مرحله گفتمانی (سال‌های ۱۹۷۰-۱۹۸۰) و ۳- مرحله تعاملی (از سال ۱۹۸۰ به بعد). در مرحله اول آنچه برای زیان‌شناسان اهمیت داشت، اشکالی بود که از طریق ارتباط با یکدیگر زبان را می‌آفریدند؛ در این حالت زبان به عنوان جریانی مستقل از تولیدکننده آن در نظر گرفته می‌شد. در مرحله دوم که نقطه مقابل ساخت‌گرایی است، زیان‌شناسان جایگاه ویژه‌ای برای گفته‌پرداز قائل‌اند. به این ترتیب نوعی "حضور" در متن ایجاد می‌شود. در مرحله سوم زیان‌شناسان بعد تعاملی زبان را مدنظر قرار داده‌اند. بنابراین با گذار از زبان‌شناسی ساخت‌گرا، به زبان‌شناسی گفتمانی و سپس تعاملی دست می‌یابیم که سبب امتداد این "حضور" در متن بوده است. این حضور همان موضوع نشانه-معناشناسی است (شعیری، ۱۳۸۵، ۱۱-۹).

این مقاله ابتدا به معرفی دو رویکرد اصلی زبان‌شناسی یعنی "معناشناسی" و "نشانه‌شناسی" می‌پردازد و سپس تلاش می‌کند که از مفاهیم سنتی تک‌بعدی هر یک درگذرد و به روشی برای تلفیق آنها با یکدیگر در قالب "نشانه-معناشناسی" به عنوان ابزاری نوین در تحلیل رویکرد کالبدی-محتوایی شهرسازانه خود دست یابد.

دوسوسور:	دال	مدلول	نشانه
بارت:	معنا-شکل	مفهوم	دلالت

تصویر ۲- مقایسه فرمول نشانه‌شناسی دوسوسور و بارت.
(ماخذ: نگارنده)

لویی هیلمسلو^{۱۱} نشانه را توسط نقشی که داراست و معنایی که حامل آن است تعریف می‌کند. او معتقد است که معنا، وجودی مستقل ندارد و همیشه نسبت به سایر عناصر موجود در نظام، وجودی نسبی پیدا کرده و وابسته به 'زمینه'^{۱۲} است. به بیان دیگر، معنای نشانه به عناصر پیرامون آن وابستگی دارند (دینه سن، ۱۳۸۰، ۵۴). به این ترتیب از نظر هیلمسلو، نشانه‌شناسی همان معناشناسی است (Rey-debove, 1979, 130). در تمام این تعاریف ملاحظه می‌شود که رابطه بسیار قوی بین 'نشانه' و 'معنا' وجود دارد، به طوری که تفکیک آنها از یکدیگر دشوار است.

۱-۴- نشانه‌شناسی شهری^{۱۱}

'نشانه‌شناسی شهری' مطالعه معنا در شکل شهر است که به صورت مطالعه معنای اجتماعی از فرم‌های فضایی و نحوه قرارگیری آنها تعریف شده است. نشانه‌شناسی شهری نوعی انکشاف اشکال فیزیکی و معنای نسبت داده شده به آنها را به عنوان واسطه‌ای از یک جهان نشانه‌ها و نمادها دربرمی‌گیرد (Keller, 1988, 346). همچنین نشانه‌شناسی شهری را مطالعه نشانه‌ها و نمادها تعریف کرده‌اند که یا به شهر تعلق دارند و یا به صورتی مستقیم با شهر در ارتباطند (Gottliener, 1986). نشانه‌شناسی شهری نوعی بارگذاری معنایی بر همه پدیده‌های شهری است که به صورت گسترده‌ای از فرایند 'تفاوتیابی' بهره می‌گیرد. 'تفاوت'، عاملی است بر تشخیص و هویت یافتن. شهر این امکان را به افراد می‌دهد که از خلال فرایندهای کالبدی و حرکتی [فعالیت‌ها] در تجربه روزمرگی خود دست به ایجاد تفاوت بزنند و از این طریق، تشخیص یابی^{۱۲} و هویت یابی^{۱۳} را برای خود ممکن سازند (فکوهی، ۱۳۸۲، ۳۰۲). نشانه‌شناسی شهری، شهر را به مثابه مجموعه‌ای از نشانه‌های کلاسیک، با مفاهیمی چون دال و مدلول، سطح و عمق، مثبت و منفی می‌نگرد؛ و نشانه در آن بیان و مفصلی ارتباطی است که برپایه الزاماتی تعیین شده عمل می‌کند. از این رو هر نشانه در زمان واحد می‌تواند معنایی از حال و گذشته را در خود نهان داشته باشد (Martin-Jordache, 2002).

رویکرد نشانه‌شناسی شهری با برداشتی که بارت از طرح این موضوع در قالب شهرشناسی دارد نزدیک تر است. بارت در مقاله 'نشانه‌شناسی و شهرسازی' می‌گوید: "...شهر یک شعر [متن موزون] است؛ همان طوری که هوگو بهتر از هرکس آن را بیان کرده است، اما شعری کلاسیک نیست، شعری است که به خوبی بر موضوعی خاص متمرکز است. شعری است که دال را می‌گستراند، و این گسترش همان است که در نهایت نشانه‌شناسی شهر می‌باید بکوشد تا درکش کند و به آواز درآورد" (Barthes, 1988, 191-201).

مکان‌های خاص شهری نیز گفته‌اند (Pennartz, 1998, 150). کوین لینچ در سه شهر آمریکایی^{۱۴}، رولان بارت در توکیو و بسیاری دیگر با تجزیه و تحلیل معنایی شهر توانسته‌اند به درک عمیقی از چگونگی شکل‌گیری و تداوم معنایی در شهرها دست یابند. بارت معتقد است که متن، معنا را می‌آفریند و معنا زندگی را (بارت، ۱۳۸۲، ۵۳) و شهر محل زندگی است. توجه به این نکته لازم است که موقعیت‌ها، سنت‌ها، آداب و رسوم، شرایط و حتی خاطره‌ها می‌توانند معنایی را تغییر بدهند. از این رو معنا را باید در بسترو زمینه‌ها یا به اصطلاح زبان‌شناسان در "متن" شکل‌گیری آن بررسی نمود.

۱-۳- نشانه‌شناسی

'نشانه‌شناسی' مطالعه نشانه‌ها و نمادها است. طرح نشانه‌شناسی به عنوان دانشی مستقل با فردینان دوسوسور^{۱۵} آغاز گردید. او نشانه‌شناسی را با واژه sémiologie، به معنای 'علم مطالعه علائم و نشانه‌ها در بطن زندگی اجتماعی' تعریف کرده است (دوسوسور، ۱۳۸۲، ۲۴). بدین ترتیب نشانه‌شناسی سبب گسترش و تسری زبان‌شناسی ساختاری دوسوسور به سایر حوزه‌ها و عرصه‌های حیات اجتماعی نیز گردید. او در نگرش خود به موضوع زبان‌شناسی چند دوگانه را مطرح می‌کند. تمام این دوگانه‌ها لازم و ملزوم یکدیگرند و عبارتند از: زبان فردی و زبان اجتماعی (گفتار و زبان)، دال و مدلول، تغییرپذیری و تغییرناپذیری نشانه، سکون و تحول، 'همزمانی' و 'درزمانی' و روابط همنشینی و متداعی (دوسوسور، ۱۳۸۲) و (حبیبی، ۱۳۸۷)^{۱۶}. چندی پس از دوسوسور، چارلز ساندرس پیرس^{۱۷} در آمریکا نوع دیگری از نشانه‌شناسی به نام semiotics را معرفی کرد^{۱۸}. در واقع دوسوسور بر کارکرد اجتماعی نشانه تأکید می‌کند و پیرس بر کارکرد منطقی آن (گیرو، ۱۳۸۰، ۱۵). دیدگاه نشانه‌شناسی رولان بارت بر اینکه چگونه تصاویر و زبان می‌توانند شعرهای معناداری از فضا را در رابطه با سیستم نشانه‌ها ایجاد کنند، متمرکز است. موضوع نشانه‌شناسی بارت بررسی شیوه تولید نظام نشانه‌های معنا بخش است. نشانه‌شناسی دربرگیرنده نشانه‌های دال و نظام‌های فرازبانی است، در رابطه با رمزهایی با بار معنایی فرهنگ خاص. چنین دنیایی از نشانه‌ها شامل ایده، اسلوب مشخص علمی، گفتار، نظام‌های ارزشی یا جهان بینی اجتماعی در مورد موضوع‌های اجتماعی می‌باشد (Fahmi, 2003, 2). رولان بارت بنیاد تحقیقات خود را بر تقسیم‌بندی دوگانه دوسوسوری میان دال^{۱۹} و مدلول^{۲۰} استوار ساخت. دوسوسور جمع این دو را نشانه^{۱۵} نامید، در حالیکه در نظام نشانه‌شناسانه بارت، دال، معنا - شکل^{۱۶} خوانده شده، مدلول، مفهوم^{۱۷} نامیده می‌شود و به نشانه، دلالت^{۱۸} اطلاق می‌گردد. بنابراین نشانه‌شناسی با ایجاد معنی یا با آنچه بارت آن را فرآیند معنی‌دار شدن نامیده است، سر و کار دارد (Barthes, 1976).

۱-۵- نشانه-معناشناسی

زبان شناسان جدید برای نشانه‌ها تعریفی پویا قائل هستند که آن را در نظامی فرایندی قرار می‌دهد، به این معنی که هر نشانه در تعامل، چالش، تبادلی، پذیرش، طرد، تناقض، تقابل، همگرایی، واگرایی، همسویی، دگرسویی، همگونگی و دگرگونگی با نشانه‌های دیگر به فرایندی شکل می‌دهد که خروجی آن تولید معناست. پس نشانه همواره معنا را فرامی‌خواند، همانطور که معنا در نشانه متجلی می‌شود. بنابراین همانگونه که دوسوسور دال و مدلول را به یکدیگر وابسته می‌داند، می‌توان نشانه و معنا را به هم مرتبط تصور نمود (شعیری، ۱۳۸۵، ۱). نشانه با قرار گرفتن در نظامی فرایندی به تولید معنا می‌پردازد؛ معنایی که منجمد و ایستا نیست؛ زیرا فرایندی که نشانه معناها در آن قرار می‌گیرند، پویا و پایان‌ناپذیر است. در این تعریف نشانه گونه‌ای منعطف، سیال، پویا، تغییر پذیر، متکثر و چندبعدی است. همه اینها معنا را تعاملی، فرایندی، تحول پذیر، پویا و چندوجهی می‌سازند.

از دهه ۱۹۸۰ به بعد، معناشناسان و در رأس آنها گرماس^{۲۴} [نشانه- معنا شناس فرانسوی و پدر معناشناسی نوین] به این نتیجه رسیدند که برای رهایی از بن بست نشانه‌ای یا بن بست زبان- معنایی می‌بایست محدودیتی که در مطالعه نشانه ایجاد شده بود، از میان برداشته شود؛ رفتن به فراتر از "نشانه" و پرداختن به "روابط نشانه‌ای". در این کشاکش میان نشانه‌هاست که "معنا" رخ می‌نماید، وگرنه هر نشانه به طور مستقل و رها از نشانه‌های دیگر نخواهد توانست معنایی واقعی را مجسم سازد.

به این ترتیب، نشانه- معناشناسی امروزی شکل تکامل یافته نشانه شناسی دیروز است. چراکه تنها قائل به یافتن نشانه نیست، بلکه علاوه بر آن معنا را نیز مدنظر قرار می‌دهد؛ اینکه نشانه‌ها در کجا و چگونه به هم مربوط می‌شوند و این ارتباط چگونه متحول می‌گردد تا معنا و نشانه جدیدتری ایجاد کند. بنابراین مفاهیم جدیدی به عنوان ارتباط بین‌نشانه‌ای، فرا نشانه‌ای و ارتباط درون نشانه‌ای مطرح گردیده است. از نگاه زبان شناسان روزگار ما، علم نشانه شناسی و معناشناسی امروز در ارتباط تنگاتنگ با هم تعریف می‌شوند، از این روست که مورس معتقد است که معناشناسی بخشی از علم نشانه شناسی است که به بررسی معنای نشانه‌ها و رابطه بین نشانه و مرجع ذهنی می‌پردازد (Rey-debove, 1979, 127).

۱-۶- نشانه-معناشناسی شهری

در رویکرد "نشانه-معناشناسی شهری"، شهر به مثابه واقعیتی "معنایی- نمادین" تعریف می‌شود که هر یک از عناصر شهر می‌توانند در آن به عنوان نشانه‌هایی معنادار و قابل تفسیر در نظر گرفته شوند. هرچند در بسیاری از متون ادبی از این رویکرد با عنوان "معناشناسی" نام برده شده است (فکوهی، ۱۳۸۲، ۲۳)، اما با تعریفی که از "نشانه-معناشناسی" ارائه گردید، به نظر می‌رسد که می‌توان آن را به قلمروی جستارهای شهرشناسانه نیز گسترش داد. به این دلیل است که راپاپورت نیز نشانه و معناشناسی را در شهر و فضاهای شهری در ارتباط با یکدیگر تعریف می‌کند (راپاپورت،

۱۳۸۴). با این برداشت، شهر با مجموعه عناصر خود، شبکه‌های "نشانه-معنایی" گسترده‌ای را می‌سازد؛ انسان‌ها در درون همین شبکه‌ها به حیات اجتماعی خود ادامه می‌دهند و همانگونه که خود نیز به عنوان نشانه مورد تفسیر قرار می‌گیرند، سایر نشانه‌ها را نیز تفسیر می‌کنند.

رویکرد "نشانه-معناشناسی" و تأویل برآمده از آن تنها به بُعد زمانی حال محدود نشده، بلکه در پهنه‌ای گسترده از گذشته‌های دور تا آینده‌ای که در راه است به کار بسته می‌شود. با مطالعه سیر اندیشه‌های شهری، حافظه‌های تاریخی- نمادین و تفکرات آرمانشهرگرایانه در دوران مختلف، می‌توان به این نکته پی برد که فضاهای شهری، چه آنهایی که بر اساس بازتفسیر فضاهای موجود یا پیشین توصیف شده‌اند، و چه آنهایی که صرفاً حاصل فرافکنی اندیشه‌های ایدئولوژیک برای تصور فضاهای خیالی و آرمانی آینده بوده‌اند، همواره از شاخصه‌های نشانه‌ای- معنایی تاثیر پذیرفته‌اند. در این میان تردیدی نیست که با ورود به دوران معاصر، ادبیات جدید شهری که ملازم عصر اطلاعات است به وجود آمده، که در آن جولانگاه نشانه‌ها و معناها، جایی در مرز میان خیال و واقعیت است. در این عصر هیچ معنای غالبی قابل جستجو نیست و گفتمان، بازی متن، زبان و جریان تصاویر همچنان ادامه دارد (Ellin, 1996).

بدین ترتیب در تطبیق رویکرد "نشانه-معناشناسی" با ویژگی‌های "شهر امروز" کندی کاوی عمیق لازم می‌نماید. اما در مجالی که در قالب این مقاله فراهم آمده است، شاید بهتر باشد تنها به بررسی نحوه تغییر و دگرگونی شهر و عناصر و اجزای آن در قالب آنچه "حوزه‌های نشانه-معناشناسی" نامیده خواهد شد پرداخته، و نوعی "روش شناسی" برگرفته از این رویکرد فراهم آورده شود. بسط و تطبیق این روش شناسی و یافتن مصادیق و معادل‌های دقیق برای اجزای تحلیل "نشانه-معناشناسانه" در پژوهش‌های آتی مدنظر قرار خواهد گرفت.

۲- مفاهیم کلیدی پژوهش

در ادامه بحث درباره نشانه- معناشناسی شهری، از مجموعه مفاهیمی که در تعاریف اولیه زبان شناسی، نشانه شناسی و معناشناسی مطرح شده است، چهار مدخل اصلی برای ادامه بحث انتخاب می‌گردد. از آنجایی که هدف این مقاله مطابقت یک به یک مفاهیم مطرح در ادبیات با موضوع شهر و شهرسازی، و یافتن ما به ازاهای دقیق نمی‌تواند باشد، به طرح این چهار موضوع اصلی و منتخب که سهم مهمتری در این بحث دارند، برای رسیدن به یک چهارچوب مفهومی و روش شناسی تحلیلی بسنده می‌شود. این چهار موضوع عبارتند از: (۱) "متن و زمینه"؛ (۲) "شمول معنایی و جزعواژگی"؛ (۳) "حوزه‌های نشانه-معنایی"؛ و (۴) مطالعه "همزمانی" و "درزمانی" در حوزه‌های نشانه-معنایی.

۲-۱- متن و زمینه

شهر یک "متن"^{۲۵} (Lanot, 2000, 115) و یک معماری نگاهشده است

نسبت به یکدیگر واژه‌های "هم شمول"^{۲۳} تلقی می‌شوند (صفوی، ۱۹۷۰-۱۹۱، ۱۲۸۰).

"جزء‌واژگی"^{۲۴} نیز یکی از روابط مفهومی است که رابطه کل به جزء را میان دو مفهوم می‌نمایاند. این رابطه، همچون شمول معنایی، نوعی رابطه سلسله مراتبی است که میان اجزاء و کل تشکیل دهنده برقرار می‌شود.^{۲۵} آنچه درباره واژه "شامل" و واژه‌های "زیرشمول" گفته شد، می‌تواند ما را به الگویی برای تشخیص رابطه شمول معنایی برساند و آن این که "واژه زیرشمول نوعی از واژه شامل" است، به‌عنوان مثال، "میدان" نوعی "فضای شهری" است. این نکته تفاوت میان شمول معنایی و جزء‌واژگی را مشخص می‌سازد (صفوی، ۱۳۸۳، ۱۰۳).

مصادیق این تعاریف در شهر را می‌توان این‌طور بیان کرد که شهر، شامل سه عنصر اصلی "فرم"، "فضا" و "فعالیت" است (بحرینی، ۱۳۷۷، ۲۹)، و یا به تعبیری دیگر جوهر و اساس حوزه شهرسازی شامل توده و فضا است (توسلی، ۱۳۷۱، ۱۰). پس در تعریف جزء‌واژگی، میان شهر، با سه عنصر اصلی فرم، فضا و فعالیت، و یا میان بُعد کالبدی شهر با توده و فضا، رابطه‌ای از کل به جزء برقرار است. هر یک از اجزا نیز به نوبه خود دارای زیرمجموعه‌هایی هستند که می‌توان آنها را در چارچوب "شمول معنایی" مورد بررسی قرار داد. بدین ترتیب می‌توان گفت که فضا شامل دو عنصر اصلی خیابان و میدان است، و توده ساختمان‌ها و علائم را شامل می‌شود (تصویر ۳).

۲-۳- حوزه‌های نشانه-معنایی

موضوع "حوزه‌های نشانه-معنایی" با آرای هردر^{۲۶} و هومبلت^{۲۷}، و گروهی از دانشمندان آلمانی و سوئیسی به ویژه ایپسن^{۲۸} و پورتسیگ^{۲۹} در دو دهه دوم و سوم قرن بیستم مطرح گردید، و با نظریه وایزگربر^{۳۰} تحت عنوان "نظریه حوزه‌های معنایی"^{۳۱} انسجام یافت. اجزای یک حوزه "نشانه-معنایی"، شامل آن دسته از واحدهای یک نظام نشانه-معنایی است که در رابطه متقابل با یکدیگر قرار گرفته‌اند. چنین واحدهایی به دلیل ویژگی مشترکشان [که آنها را در ارتباط متقابل قرار داده است] "هم حوزه" به حساب می‌آیند (صفوی، ۱۳۸۳، ۱۸۹). گرماس نیز از کوچک‌ترین واحدهای معنایی نام می‌برد که در حوزه متجلی، پیکره‌های هسته‌ای را به وجود می‌آورند و مصادیق نوعی خاص از نظام معنایی هستند که مجموعاً "حوزه نشانه‌شناختی" جهان معنی را تشکیل می‌دهند (دینه‌سن، ۱۳۸۰، ۱۲۳).

(salgas, 1985, 6). با این تعبیر می‌توان وارد دنیای متن در شهر شد. از مهم‌ترین ویژگی‌های متن به مثابه یک کل به هم پیوسته، با آغاز و پایان مشخص این است که متن دارای قطعه‌هایی است که می‌تواند به قطعه‌های کوچک‌تر تقسیم شوند؛ قطعه‌هایی که هر یک خود از پیوستگی و انسجام درونی برخوردارند. تعمیم این ویژگی به [متن] شهر در قالب اصول سلسله مراتب، کل و جزء و پیوستگی فضایی واضح و روشن می‌نماید.^{۲۶}

در ادبیات، "زمینه متن"^{۲۷} شامل دو عنصر است: یکم، فضای پیرامونی مرتبط با متن یا پیرامتن و دوم، خصوصیات وضعیتی که متن در آن وضعیت اظهار می‌شود. از این مفهوم می‌توان در کنار تبیین زبان‌شناسانه، برای فهم زمینه متن، و درک تئوری‌ها و یافته‌های علوم اجتماعی، روان‌شناسی، انسان‌شناسی، جامعه‌شناسی و حتی شهرسازی استفاده کرد (لاینز، ۱۳۸۳، ۲۷۷-۲۴۴). متن و پیرامتن [یا زمینه]، مکمل هم‌اند، و هر کدام دیگری را پیش فرضی بر حضور خود قرار می‌دهد. متن‌ها، هم‌سازنده زمینه متن‌اند، و هم در ضمن آن تولید می‌شوند. یک متن، یعنی زنجیره‌ای از جمله‌های متصل به هم. برای فهم متن، نحوه اتصال اجزای آن به هم تعیین‌کننده است. لذا متن به منزله یک واحد، می‌باید "پیوستگی"^{۲۸} و "انسجام"^{۲۹} را که دو مفهوم متفاوت ولی مرتبط به هم‌اند، عیان سازد. فرق میان "پیوستگی" و "انسجام" تقریباً مانند تفاوت "صورت" و "محتوا" است (همان، ۲۳۶-۲۴۲). در شهرسازی نیز همانطور که کریستوفر الکساندر با استفاده از اصول ترکیب، تکمیل، سلسله مراتب ارتباطی و ... متن شهر را تا رسیدن به کلمات مورد بررسی قرار می‌دهد (Alexander, 1977)، تجزیه و تحلیل متن شهر و زنجیره عناصر آن در حوزه‌های نشانه-معناشناسی، می‌تواند در تدوین روش‌شناسی مورد نظر این پژوهش مفید واقع گردد.

۲-۲- شمول معنایی و جزء‌واژگی

این امکان وجود دارد که مفهومی بتواند یک یا چند مفهوم دیگر را نیز شامل شود. در چنین شرایطی رابطه "شمول معنایی"^{۳۰} مطرح خواهد بود که رابطه میان یک مفهوم و مفهوم‌های تحت شمول آن است. لاینز، شمول معنایی را رابطه میان دو واژه می‌داند به شکلی که معنی یکی از آنها بتواند از چنان وسعتی برخوردار باشد که معنی واژه دیگر را نیز شامل شود (Lyons, 1977, 291). معمولاً برای نشان دادن رابطه میان اعضای یک شمول معنایی از سه اصطلاح استفاده می‌کنند. واژه‌های که مفهومی را دربرمی‌گیرد، "شامل"^{۳۱}؛ هر یک از زیرمجموعه‌های آن "زیرشمول"^{۳۲}؛ و واژه‌های زیرشمول

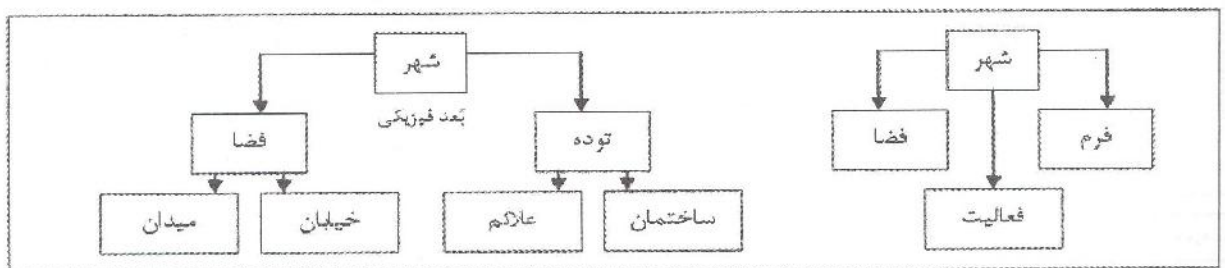

تصویر ۳- زیرشمول‌های شهر.

مأخذ اصلی: (توسلی، ۱۳۷۱، ۱۰ و بحرینی، ۱۳۷۷، ۲۹)

۲ و ۳ نیز می‌تواند وجود داشته باشد. بدین ترتیب حوزه‌های نشانه-معنایی ۱ و ۲ و ۳ به طور "همزمان" مشترکاتی دارند که از طریق آن با هم ارتباط پیدا می‌کنند (تصویر ۵).

حوزه معنایی ۱	حوزه معنایی ۲	حوزه معنایی ۳
الف	الف	ب
ب	ت	ب
ج	و	ز
د	د	د

تصویر ۵- مطالعه 'همزمانی' در حوزه‌های معنایی مختلف- ملاحظه می‌شود که برخی عناصر می‌توانند در حوزه‌های معنایی مختلف مشترک باشند. (ماخذ: نگارنده)

۲-۴-۲- مطالعه درزمانی- مطالعه "درزمانی" یک حوزه نشانه-معنایی، چیزی نیست جز مقایسه دو مطالعه "همزمانی" در دو زمان مختلف و تشخیص تغییرات پدید آمده در آن حوزه نشانه-معنایی. مطالعه "درزمانی" نشان دهنده روند و شیوه "تغییر" حوزه‌های نشانه-معنایی در یک پیوستار زمانی است (1977, 256 Lyons). به عبارتی، مطالعه "درزمانی" حوزه‌های "نشانه-معنایی"، این امکان را فراهم می‌آورد تا بتوان به نوعی معنانشناسی تاریخی دست یافت و تحول مفهوم واحدهای هم حوزه را در طول زمان مورد بررسی قرار داد. در چنین شرایطی، حوزه نشانه-معنایی به مثابه نظامی از واحدهایی که در رابطه متقابل با یکدیگر قرار دارند، به سبب تغییر در روابط میان واحدهای تشکیل دهنده اش، تغییر می‌کند (تصویر ۶)، و این تغییر حالات مختلفی را پدید می‌آورد که به لحاظ "درزمانی" قابل بررسی است (صفوی، ۱۳۸۳، ۱۹۱-۱۹۶).

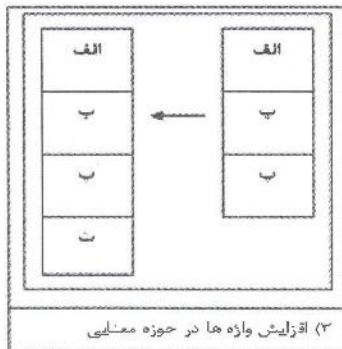
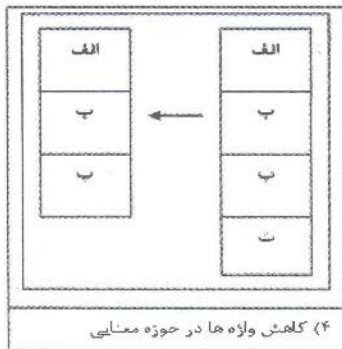
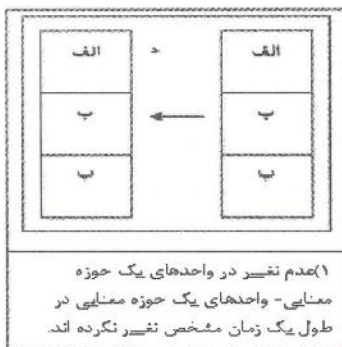
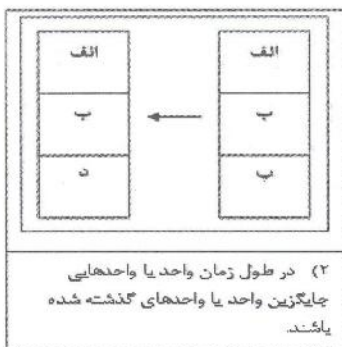

تصویر ۶- مطالعه "درزمانی" چند حوزه معنایی. (ماخذ: صفوی، ۱۳۸۶)

به همین نسبت، می‌توان برای شهر نیز حوزه‌های نشانه-معنایی ویژه‌ای تعریف نمود که خود شامل عناصر و اجزاء و نشانه‌هایی اند که در ارتباط با یکدیگر قرار داشته، و با همین ارتباط معنا می‌شوند. این واحدها ویژگی‌های مشترکی دارند که در متن شهر تعریف شده‌اند. به عنوان مثال منطقه بندی شهری با در نظر گرفتن ویژگی کاربری پهنه‌ها می‌تواند نوعی از این حوزه بندی "نشانه-معنایی" را نشان دهد. بخشی از شهر مانند میدان یا یک فضای شهری خود می‌تواند یک حوزه "نشانه-معنایی" باشد که از مجموعه عناصر و نشانه‌های کالبدی و غیر کالبدی تشکیل شده است. این عناصر و نشانه‌ها در ارتباط با یکدیگر چه از لحاظ کالبدی (تصویر ۴) و چه از نظر محتوایی (فعالیت)، معنایی را در قالب حوزه‌ای نشانه-معنایی در شهر متبادر می‌سازند.

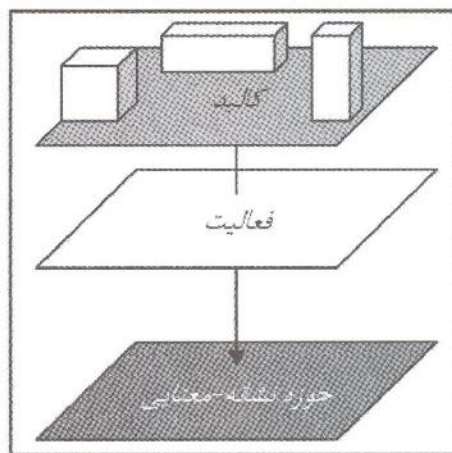

تصویر ۴- حوزه نشانه-معنایی در واقع حاصل اندرکنش کالبد و فعالیت (شکل و محتوا) در شهر است (ماخذ: نگارنده).

۲-۴-۲- مطالعه "همزمانی" و "درزمانی" حوزه‌های نشانه-معنایی

در این بخش از بحث، ابتدا با الگوگیری از آنچه فردینان دوسوسور درباره مطالعه "درزمانی" و "همزمانی" زبان مطرح کرده است (دوسوسور، ۱۳۸۲)، مروری می‌توان داشت بر مفهوم اصلی مطالعه "همزمانی" و "درزمانی" و سپس تلاش می‌شود تا با وارد شدن به حوزه‌های نشانه-معنایی شهر، از این مفاهیم و ابزارها به عنوان یک روش شناسی برای تبیین مطالعه تغییر کالبدی محتوایی متن و زمینه متن در شهر و یا قسمتی از شهر، استفاده گردد.

۲-۴-۱- مطالعه همزمانی- در یک حوزه نشانه-معنایی، رابطه معنایی بنیادینی میان واژه‌ها وجود دارد که به "باهم آیی"^{۴۲} آنها منجر می‌شود. حوزه‌های نشانه-معنایی از طریق واحدهای مشترک در چند حوزه، به یکدیگر ارتباط می‌یابند و این تداعی‌ها تابی نهایت ادامه پیدا می‌کند. به عبارت دیگر بررسی معنی واحدهای نظام زبان در یک مقطع زمانی را شیوه مطالعه "همزمانی" معنی می‌نامند. در چنین شرایطی به تغییر معنی واژه‌ها و نشانه‌ها در طول زمان توجه نمی‌شود (صفوی، ۱۳۸۳، ۱۹۶).

به عنوان مثال در شکل ۵، حوزه نشانه-معنایی ۱ شامل اجزاء الف، ب، ج، د است که جزء واژه الف به طور همزمان در حوزه نشانه-معنایی ۲، و جزء واژه د به طور همزمان در حوزه‌های نشانه-معنایی

حوزه نشانه-معنایی ۳	حوزه نشانه-معنایی ۲	حوزه نشانه-معنایی ۱	حوزه نشانه-معنایی
a b1 d2 d3 g h	a b1 d1 e f	a b c d e	زیرشمول‌ها

تصویر ۷- زیرشمول‌های حوزه‌های نشانه-معنایی.
(ماخذ: نگارنده)

حوزه‌های 'نشانه-معنایی' مختلف دسته‌بندی نمود. در این صورت عناصر آن حوزه به عنوان عناصر زیرشمول حوزه اصلی تلقی می‌شوند، و می‌توانند در مطالعه 'همزمانی' در ارتباط با هم و نیز در ارتباط با دیگر حوزه‌های معنایی که وجه مشترک دارند، مورد بررسی قرار گیرند. به عنوان مثال، حوزه ۱، شامل عناصر a,b,c,d,e می‌باشد و این عناصر با یکدیگر 'هم‌شمول' هستند. در یک تعریف دیگر حوزه ۱ کلیتی است که این عناصر 'جزء واژه‌های آن محسوب می‌شوند. به این ترتیب در مطالعه 'همزمانی' حوزه ۱، روابط این زیرشمول‌ها با یکدیگر و اندرکنش^{۲۲} آنها به صورت‌های مختلف، هم با زیرشمول‌ها و یا جزءواژه‌های حوزه 'نشانه-معنایی' ۱ و هم با حوزه‌های ۲ و ۳، قابل تجزیه و تحلیل است (تصویر ۷).

همانطور که در تصویر ۸ مشاهده می‌شود، مطالعه 'همزمانی' سه حوزه 'نشانه-معنایی' در شهر به طور فرضی صورت گرفته است. بدین صورت که در حوزه ۱، یک بار روابط تمام زیرشمول‌های

با تعمیم این رویکرد به حوزه شهرسازی می‌توان یک چارچوب تحلیلی کالبدی-محتوایی را برای شناخت سیر تحول و تکامل عناصر و نشانه‌های شهری ارائه داد. اولین گام در این تحلیل شناسایی حوزه‌های 'نشانه-معنایی' در شهر است. این حوزه‌ها می‌توانند براساس اصل کل و جزء و نیز سلسله مراتب فضایی در شهر، که هم ارزی برای مفهوم 'شمول معنایی' و 'جزء‌واژگی' در ادبیات در نظر گرفته می‌شوند، تعیین گردند؛ به این صورت که اگر با رویکرد محتوایی در متن شهر، کلمات به عنوان عناصر هر یک از حوزه‌های 'نشانه-معنایی' فرض شود، آنگاه هر دسته از این عناصر براساس محتوایی که دارند، در یک حوزه 'نشانه-معنایی' قابل دسته‌بندی خواهند بود.

همان‌طور که در ادبیات با مثال‌هایی ساده، حوزه 'نشانه-معنایی' پرندگان، حوزه 'نشانه-معنایی' آبریزان و ... داریم، در شهر نیز به عنوان یک متن می‌توان عناصر و اجزاء را هم به جهت محتوا و هم به جهت قرارگیری در یک ساخت شهری، بسته به هدف مورد نظر، در

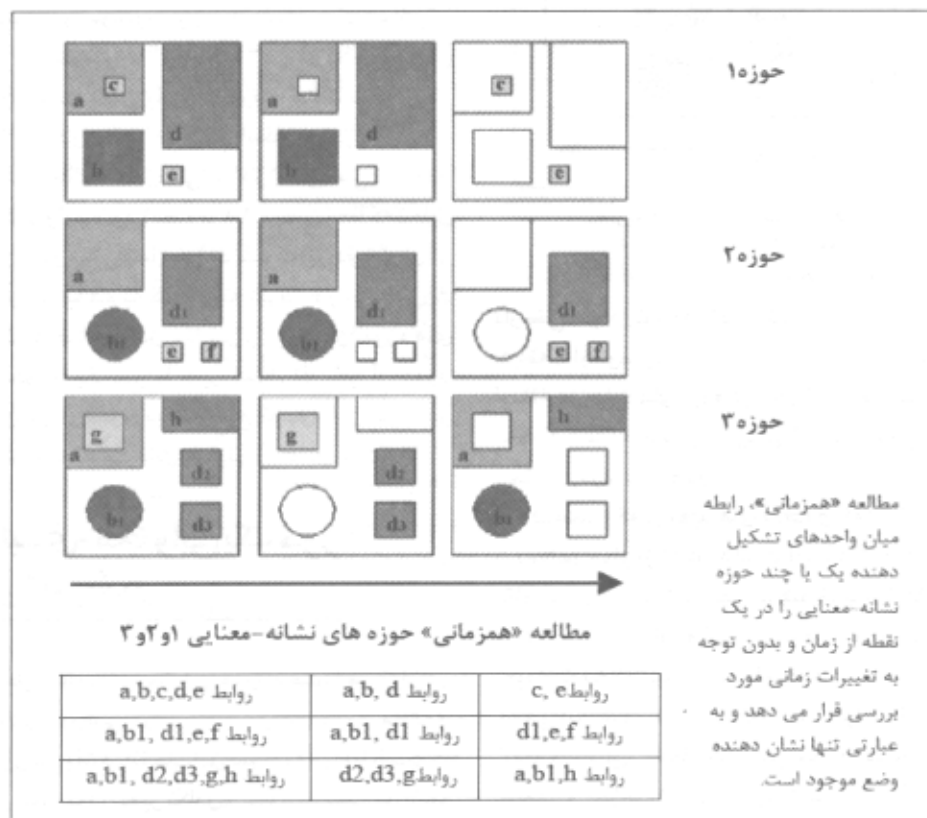

تصویر ۸- مطالعه 'همزمانی' حوزه‌های نشانه-معنایی شهر
(ماخذ: نگارنده)

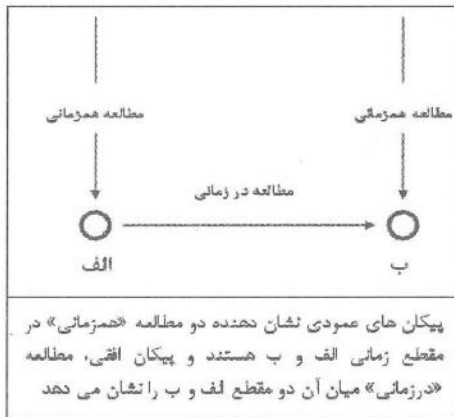

تصویر ۱۰- تلفیق دو مطالعه «همزمانی» و «در زمانی» حوزه‌های نشانه-معناشناسی.
(ماخذ: صفوی، ۱۳۸۶، ۱۹)

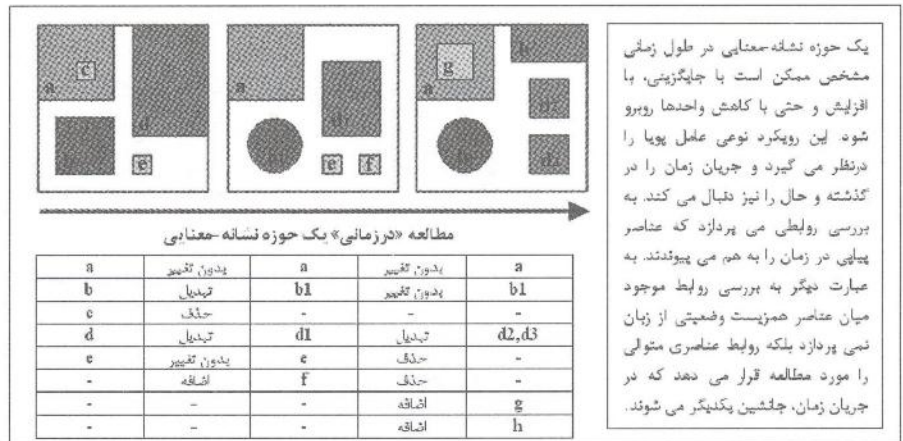

تصویر ۹- مطالعه «در زمانی» حوزه‌های معنا-شناختی شهری.
(ماخذ: نگارنده)

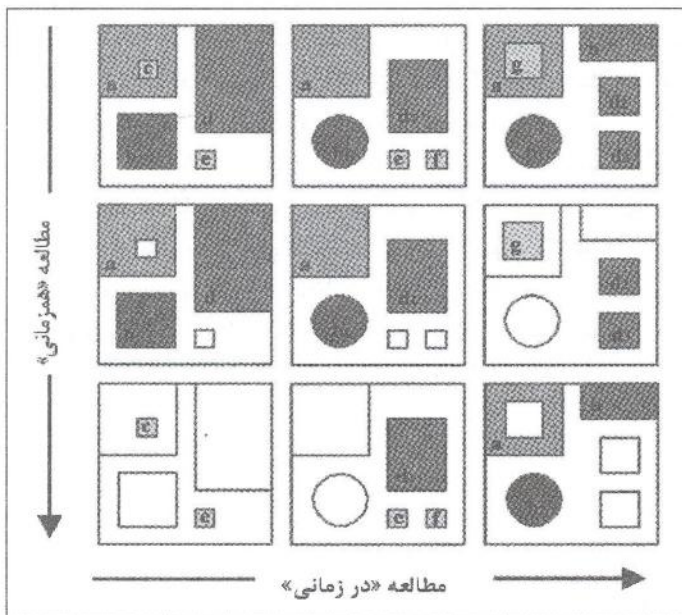

تصویر ۱۱- تلفیق دو مطالعه «همزمانی» و «در زمانی» حوزه‌های نشانه-معنایی شهر.
(ماخذ: نگارنده)

تاریخی "میدان توپخانه" در چندین پژوهش مورد بحث و بررسی قرار گرفته^{۴۵} از توصیف و تشریح سیر تکامل آن به سرعت عبور کرده و با استفاده از داده‌های پژوهش‌های قبلی، این حوزه "نشانه-معنایی" را به کمک مطالعه تلفیقی "در زمانی" و "همزمانی" مورد تحلیل کالبدی-محتوایی قرار می‌دهیم.

همانطور که در تعبیرهای متعددی که درباره شهر بیان گردید گفته شد، شهر مملو از نشانه‌هاست. این نشانه‌ها ابزارهای هویت‌دهنده و نقاط عطفی در گستره شهر هستند که با سازمان یافتن فضایی خاص خود، در ایجاد خاطره ذهنی از شهر و خوانایی آن به کار می‌آیند^{۴۶}. "میدان توپخانه" نیز از جمله فضاهای شهری تهران است که در خاطره جمعی این شهر نقش بسته، و می‌تواند خود به عنوان یک حوزه "نشانه-معنایی" عمل کند. این حوزه "نشانه-معنایی" خود شامل عناصر و اجزایی است که "زیرشامل" های آن را تشکیل داده، و در رابطه متقابل با یکدیگر قرار دارند. این عناصر نیز به مانند آنچه درباره حوزه‌های "نشانه-معنایی" در زبان‌شناسی آمد، طی یک سیر

a, b, c, d, e مدنظر بوده است و بار دیگر روابط زیرشامل های a, b, d, e نهایتاً روابط زیرشامل ها c, e مورد بررسی قرار می‌گیرد. به همین ترتیب در حوزه نشانه-معنایی ۲ و ۳ نیز این روابط قابل‌بازبینی است. در مطالعه "در زمانی" حوزه‌های "نشانه-معنایی"، تغییرات تاریخی و سیر تحول عناصر و روابط میان آنها با گذشت زمان مورد بررسی قرار می‌گیرد. بدین ترتیب که در حوزه نشانه معنایی ۱ با گذشت زمان تغییر، تبدیل، حذف و اضافاتی صورت گرفته است که در تحلیل کالبدی-محتوایی مطالعه "در زمانی" این حوزه به صورتی که در تصویر ۹ ترسیم شده است، مشاهده می‌شود.

تمایزی که فردینان دو سوسور میان زبان‌شناسی "در زمانی" و "همزمانی" قائل بود (دوسوسور، ۱۳۸۲، ۱۳۸)، از نظر علم زبان‌شناسی امروز مردود است. در رویکرد امروزی، منفک شمردن دو مطالعه "همزمانی" و "در زمانی" از هم امکان‌پذیر نیست^{۴۴} (تصویر ۱۰). تلفیق دو مطالعه "همزمانی" و "در زمانی" می‌تواند در تحلیل شهرشناسانه نیز وارد شود (تصویر ۱۱). بدین معنا که تحلیل کالبدی-محتوایی در شهر وقتی کامل خواهد شد که این دو نگرش در کنار یکدیگر، و در ارتباط با هم به کار گرفته شوند. در این صورت تغییر و تبدیل، حذف یا اضافه شدن عناصر و اجزاء در حوزه‌های "نشانه-معنایی" شهر از یک سو با سیر تحول تاریخی آن مورد بررسی قرار می‌گیرد، و از سوی دیگر وضع موجود این حوزه در درون خود و در هر دوره به تفکیک قابل‌بازبینی و تحلیل است.

۳- تحلیل کالبدی-محتوایی یک حوزه نشانه-معنایی در شهر

روش‌شناسی تحلیل کالبدی-محتوایی مورد بحث را می‌توان در قالب یک نمونه موردی بررسی کرد. نمونه موردی مورد مطالعه، "میدان توپخانه" تهران می‌باشد. انتخاب این نمونه به آن دلیل است که هدف پژوهش حاضر، پیدا کردن سیر تکامل و تحول تاریخی یک شهر و یا قسمتی از آن نیست، و در اینجا صرفاً آزمون روش‌شناسی ارائه شده در یک نمونه واقعی مورد نظر است. از آنجا که سیر تحول

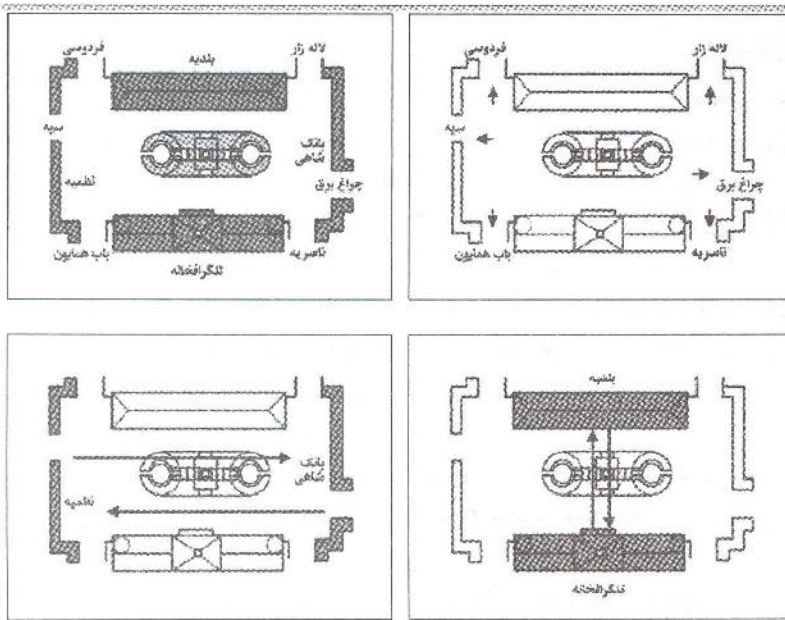

تصویر ۱۲ - مطالعه همزمانی دوره دوم میدان توپخانه. (ماخذ: نگارنده)

۲-۳- مطالعه در زمانی حوزه "نشانه-معنایی" میدان توپخانه

مطالعه "در زمانی" نشانه-معنایی برای میدان توپخانه، مروری بر چهار دوره اصلی از تغییر و تحول را در بر می‌گیرد. چون هدف این مقاله طرح نوعی روش‌شناسی مبتنی بر تحلیل حوزه‌های "نشانه-معنایی" بوده و اجمال نیز اینگونه حکم می‌کند، لذا تنها به باز نمود "در زمانی" برخی عناصر اصلی حوزه نشانه-معنایی میدان توپخانه پرداخته می‌شود. برای این کار، برشی کالبدی به پهنای عمر این میدان و در قالب چهار دوره بر شمرده زده می‌شود که طبیعتاً در بردارنده بخش کوچکی از تمام تأویلی است که می‌تواند برای آن متصور باشد. ۱- در دوره اول، شش دروازه اصلی در بدنه‌های چهارگانه میدان وجود دارد، و عمارت بانک‌شاهی در جبهه شرق میدان قرار گرفته است. وجود این عناصر در طول نمای ممتد [و یکنواخت] بدنه‌ها، چشم‌اندازی بدیع و متباین و نوعی حس حرکت و تنوع به وجود می‌آورد.

۲- در دوره دوم، اولین تغییر با برداشته شدن دروازه‌های خیابان‌های منشعب از میدان رخ می‌دهد. در این میان دروازه باب همایون پس از تخریب با دروازه‌ای جدیداً احداث جایگزین می‌شود. ساختمان بانک‌شاهی دستخوش تغییر چندانی نمی‌گردد، اما اضافه شدن سه ساختمان جدید نظمی در غرب، بلدی در شمال و تلگرافخانه در جنوب، موجب تغییر چهره و ماهیتی عمیق برای میدان می‌شود که از همین رو در برآورد تاریخی امروز، مقطعی دیگر از عمر میدان را نشان می‌دهد.

۳- در دوره سوم، آخرین دروازه باقی مانده در جداره میدان (دروازه باب همایون) تخریب می‌شود. اضافه شدن بانک سپه در جبهه غربی، تخریب ساختمان بانک‌شاهی و احداث بنای بانک بازرگانی به‌جای آن در شرق میدان، تخریب عمارت بلدی (شهرداری) در شمال و ایجاد شدن معبر مشهور به "پشت شهرداری"، تغییر کالبد و محتوای نظمی به شهربانی در غرب، تخریب ساختمان تلگرافخانه و

تحول تاریخی تغییر و تبدیل پذیرفته، حذف یا اضافه شده‌اند. بنابراین برای بررسی تغییر محتوایی و کالبدی این حوزه "نشانه-معنایی"، می‌توان از تحلیل تفیقی "همزمانی" و "در زمانی" استفاده نمود.

۱-۳- مطالعه همزمانی حوزه "نشانه-معنایی" میدان توپخانه

بنابر آنچه در پژوهش‌های قبلی آمده و در تطبیق نوعی دوره‌بندی تاریخی با وضع موجود این حوزه "نشانه-معنایی"، می‌توان سیر تحول کالبدی-فضایی "میدان توپخانه" را به چهار دوره تاریخی تقسیم کرد.

۱- دوره اول، از آغاز شکل‌گیری تا تکمیل شکل نخستین میدان را شامل می‌شود (۱۲۶۰-۱۳۰۰)؛
۲- دوره دوم، مصادف است با پیدایش روابط جدید شهری و تغییر الگوهای گذشته که تأثیرش نخست به صورت تغییرات موضعی و سپس به صورت تغییرات اساسی در شکل میدان و شکسته شدن قالب قبلی رخ می‌دهد (۱۳۰۰-۱۳۲۰)؛

۳- دوره سوم، زمانی است که شکل شهر و به تبع آن میدان از ارزش‌ها و قالب‌های قبلی کاملاً دور می‌شود و الگوهای شیوه بین‌المللی مورد توجه قرار می‌گیرد (۱۳۲۰-۱۳۵۷)؛

۴- دوره چهارم که با اغتشاش فضایی شدید و تحت تأثیر ورود عناصر جدید به خصوص مترو همراه است و طی آن بخش عمده‌ای از ساختمان‌های آن تخریب شده و ارتباط سابق میان عناصر از بین رفته است (از ۱۳۵۷ تا کنون)؛

نمونه‌ای از مطالعه "همزمانی" نشانه-معنایی را می‌توان برای هر دوره تاریخی به طور مجزا ارائه داد. برای مثال در دوره دوم حیات میدان، همانطور که در تصویر ۱۱ نیز مشاهده می‌شود، روابط تمام عناصر و نشانه‌های میدان می‌تواند از نظر کالبدی و محتوایی در ارتباط با یکدیگر بررسی و تحلیل شود. همزمان، روابط میان ورودی‌های تمام خیابان‌های منشعب از میدان در یک زیرحوزه "نشانه-معنایی" قرار می‌گیرد، به طوری که ورودی خیابان‌ها که دو به دو روبروی هم قرار گرفته‌اند، می‌توانند نشان از معنا و مفهومی ویژه در طراحی [و امتداد آن در هر دوره] داشته باشند. اندرکنش عناصر دور میدان به صورت دو به دو، سه به سه و یا همه با هم نیز قابل تحلیل و بررسی است، همچنانکه قرار گرفتن دو ساختمان بلدی [در شمال] و تلگرافخانه [در جنوب] در مقابل هم، و یا تقابل دو ساختمان بانک‌شاهی [در شرق] با ساختمان نظمی [در جبهه غربی]، هم از نظر عملکرد و معنای غیر کالبدی، و هم از نظر معنای کالبدی و شکلی گویای ارتباطی متقابل و "پر معنا" است. از منظر تحلیل شکل‌شناسانه و طراحانه، دهانه‌های رو به روی هم در جداره میدان ترکیبی هماهنگ دارند، و با تبعیت از یک جزء بندی [مدولاسیون] مشابه طراحی شده‌اند. از نظر محتوایی نیز همه این عناصر دارای عملکردی اداری و دولتی هستند، و مفاهیمی چون ارتباط، مالیه، مدیریت بر شهر، و نظارت و امنیت را در ملازمه با هم قرار داده، و با این تلفیق، هویتی متکثر اما واحد را برای میدان شکل می‌دهند.

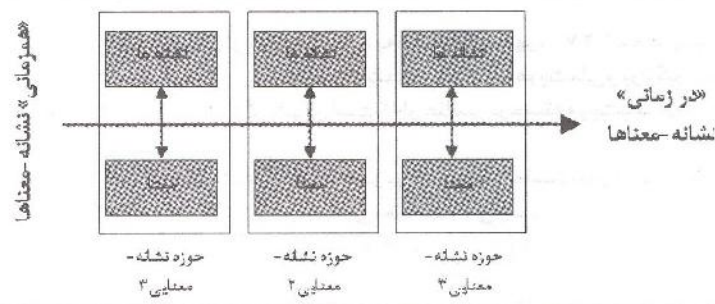

تصویر ۱۴- همزمانی و در زمانی نشانه-معناها. (ماخذ: نگارنده)

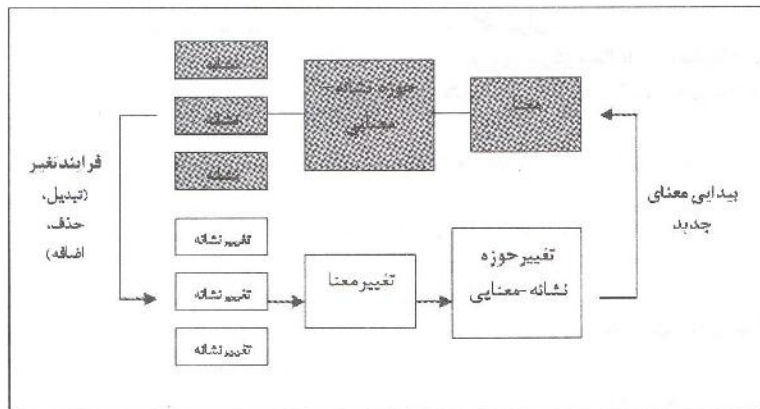

تصویر ۱۵- با تغییر نشانه‌ها در هر حوزه نشانه-معنایی، به دلیل تغییر زمانه به مفهوم کلی کلمه در ابعاد مختلف اجتماعی، اقتصادی، سیاسی و... معنا تغییر می‌کند. با تغییر معنا، حوزه نشانه-معنایی تغییر می‌کند و با تغییر آن، معنای جدیدی به وجود می‌آید که خود حوزه نشانه-معنایی جدید و نشانه‌های جدیدی را دربردارد و این چرخه ادامه پیدا می‌کند. (ماخذ: نگارنده)

پی‌نوشت‌ها:

۲۲. Identification
 ۲۴. گرماس (Algirdas Julius Greimas) استاد زبان‌شناسی پاریس بود که به او پدر مکتب پاریس لقب داده‌اند (دینه سن، ۱۳۸۰).
 ۲۵. Text
 ۲۶. برای مطالعه بیشتر در زمینه اصول و مبانی شهرسازی نگاه کنید به: توسلی، محمود (۱۳۷۶) اصول و روش‌های طراحی شهری و فضاهای مسکونی در ایران، مرکز مطالعات و تحقیقات شهرسازی و معماری ایران و همچنین بحرینی، حسین (۱۳۷۷) فرایند طراحی شهری، دانشگاه تهران.
 ۲۷. Context
 ۲۸. Continuity
 ۲۹. Coherence
 ۳۰. Hyponymy
 ۳۱. Superordinate
 ۳۲. Hyponym
 ۳۳. Co-Hyponym
 ۳۴. Meronymy
 ۳۵. به عنوان مثال درخت شامل ریشه، ساقه، شاخه و برگ است (صفوی، ۱۳۸۳، ص ۱۰۲). بدین ترتیب شهر هم می‌تواند شامل زیرمجموعه‌هایی باشد.
 ۳۶. J.G. Herder
 ۳۷. W. Humboldt
 ۳۸. G. Ipsen
 ۳۹. W. Porzig
 ۴۰. L. Weisgerber
 ۴۱. Semantic fields
 ۴۲. Collocation
 ۴۳. Interaction
 ۴۴. زبان‌شناسان امروز معتقدند که عدم توجه به تغییراتی که در طول زمان در زبان صورت پذیرفته است، به نادیده گرفتن شواهدی می‌انجامد که در درک کاربردهای امروزی یک زبان دخیل‌اند و آن دو نباید از هم جدا شوند.

۱. Boyer
 ۲. Structure syntaxique
 ۳. Structure sémantique
 ۴. Ullmann
 ۵. M. Breal
 ۶. Algirdas Julius Greimas
 ۷. urban semantics: the social meanings of particular places
 ۸. لینچ در کتاب سیمای شهر به بررسی سیمای شهر آمریکایی در سه شهر بستن، جرزی سیتی و لوس آنجلس می‌پردازد (لینچ، ۱۳۸۱).
 ۹. Ferdinand de Saussure
 ۱۰. برای مطالعه بیشتر در این زمینه نگاه کنید به: دوسوسور، ۱۳۷۸، دوسوسور، ۱۳۸۲، و صفوی، ۱۳۸۳.
 ۱۱. Charles Sanders Peirce
 ۱۲. پیرس میان شمایل (icon)، نمایه (index)، و نماد (symbol) تمایز قائل شد. به اعتقاد وی، شمایل نشانه‌ای است که میان صورت و معنی‌اش نوعی شباهت صوری وجود داشته باشد (نشانه تصویری). نمایه نشانه‌ای است که میان صورت و معنی‌اش نوعی رابطه علی وجود داشته باشد (نشانه طبیعی)؛ و نماد نشانه‌ای است که میان صورت و معنی‌اش رابطه قراردادی وجود داشته باشد (صفوی، ۱۳۸۳، ۲۵) و (صفوی، ۱۳۸۶، ۱۶).
 ۱۳. Signifier
 ۱۴. Signified
 ۱۵. Sign
 ۱۶. Meaning-form
 ۱۷. Concept
 ۱۸. Signification
 ۱۹. L. Hjelmslev
 ۲۰. Context
 ۲۱. Urban semiotics
 ۲۲. Personification

۴۵ برای اطلاع بیشتر در زمینه سیر تحول تاریخی و کالبدی میدان توپخانه نگاه کنید به: (محمدزاده مهر، ۱۳۷۰)، و همچنین (محمدزاده مهر، ۱۳۸۱) ۴۶ برخی فضاها و عملکردهای شهری نیز می‌توانند موجد خوانایی شهر و تمایز آن شده و بیان‌کننده هویت ملی و برانگیزاننده احساس غرور در مردم شهر باشند. استخوانبندی اصلی شهر پیوند دهنده عناصر برجسته و نشانه‌های شهری است که از عناصر برجسته هویت یافته و قوام می‌گیرد و به ارزش نمادین نشانه‌ها می‌افزاید (حمیدی، ۱۳۷۶، ۴۲).

۴۷ به نظر می‌رسد که دوره آخر با اغتشاش زیاد و با اضافه و کم شدن برخی عناصر بی‌اهمیت همراه است. پس از پرداختن به کلیه عناصر و اجزای آن اجتناب می‌شود، زیرا اهمیت دادن به هریک از این دوره‌های کوتاه به کل ماهیت روش شناسی مقاله لطمه می‌زند.

فهرست منابع:

- احمدی، بابک (۱۳۷۰)، ساختار و تأویل متن، نشر مرکز، جلد اول، تهران.
- بارت، رولان (۱۳۸۲)، لذت متن، ترجمه پیام یزدانجو، نشر مرکز، تهران.
- بارت، رولان (۱۳۸۶)، امپراتوری نشانه‌ها، ترجمه ناصر فکوهی، نشر نی، تهران.
- بحرینی، سید حسین (۱۳۷۷)، فرایند طراحی شهری، انتشارات دانشگاه تهران.
- توسلی، محمود (۱۳۷۱)، طراحی فضای شهری ۱، با همکاری ناصر بنیادی، مرکز مطالعات و تحقیقات معماری و شهرسازی ایران، تهران.
- بحرینی، سید حسین (۱۳۸۶)، "جزوه درسی تئوری‌های جدید شهرسازی"، دوره دکتری شهرسازی، دانشکده هنرهای زیبا، دانشگاه تهران، نیمسال اول سال تحصیلی ۸۷-۸۶.
- حبیبی، سید محسن (۱۳۸۷)، "جزوه درسی سیر اندیشه‌های شهرسازی"، دوره دکتری شهرسازی، دانشکده هنرهای زیبا، دانشگاه تهران، نیمسال دوم سال تحصیلی ۸۷-۸۶.
- دورتیه، ژان فرانسوا (۱۳۸۲)، علوم انسانی، گستره شناخت‌ها، ترجمه مرتضی کتبی، جلال‌الدین رفیع فر، ناصر فکوهی، نشر نی، تهران.
- دوسوسور، فردینان (۱۳۸۲)، دوره زبان شناسی عمومی، ترجمه کورش صفوی، انتشارات هرمس، تهران.
- دینه سن، آنه ماری (۱۳۸۰)، درآمدی بر نشانه‌شناسی، ترجمه مظفر قهرمان، نشر پرسش، آبادان.
- راپاپورت، امس (۱۳۸۴)، معنی محیط ساخته شده، ترجمه فرح حبیب، انتشارات پردازش، شهرداری تهران.
- شعیری، حمیدرضا (۱۳۸۱)، میان‌مناشناشناسی نوین، انتشارات سمت، تهران.
- شعیری، حمیدرضا (۱۳۸۵)، تجزیه و تحلیل نشانه-مناشناشناسی گفتمان، انتشارات سمت، تهران.
- صفوی، کوروش (۱۳۸۰)، گفتارهایی در زبان شناسی، انتشارات هرمس، تهران.
- صفوی، کوروش (۱۳۸۳)، درآمدی بر معنی شناسی، پژوهشگاه فرهنگ و هنر اسلامی.
- صفوی، کوروش (۱۳۸۵)، آشنایی با معنی شناسی، نشر پژواک، تهران.
- فکوهی، ناصر (۱۳۸۳)، انسان شناسی شهری، نشر نی، تهران.
- گیرو، پی‌یر (۱۳۸۰)، نشانه شناسی، ترجمه محمد نبوی، انتشارات آگه، تهران.
- لاینز، جان (۱۳۸۳)، مقدمه‌ای بر معناشناسی زبان شناختی، ترجمه حسین واله، گام نو، تهران.
- لینچ، کوین (۱۳۸۱)، سیمای شهر، ترجمه منوچهر مزینی، انتشارات دانشگاه تهران، چاپ پنجم، تهران.
- محمدزاده مهر، فرخ (۱۳۷۰)، دوره‌های مختلف طراحی شهری در میدان توپخانه، نشریه آبادی، سال اول، شماره دوم، مرکز مطالعات و تحقیقات شهرسازی و معماری ایران، وزارت مسکن و شهرسازی، تهران.
- محمدزاده مهر، فرخ (۱۳۸۱)، میدان توپخانه تهران، انتشارات پیام سیما، تهران.

- Alexander, C., Ishikawa, S., Silverstein, M., Jacobson, M., Fiksdahl-King, I. & Angel, S. (1977), *A Pattern Language*, New York: Oxford University Press.
- Barthes, Roland (1976), *The Pleasure of the Text*, Translation by R. Milder, New York: Hill and Wang.
- Barthes, Roland (1988), *Semiology and Urbanism* (in: *The Semiotic Challenge*. New York: Hill and Wang, pp: 191-201).
- Boyer, M. C. (1994), *The City of Collective Memory*. Cambridge, Massachusetts: MIT Press.
- Gottdiener, M. and Alexandros Ph. Lagopoulos, eds (1986), *The City and the Sign: An Introduction to Urban Semiotics*. New York: Columbia University Press.
- Keller, Suzanne (1988), *Review: Contemporary Sociology*, Vol. 17, No. 3. (May 1988), pp: 346-348.
- Lanot, Frank (2000), *La ville et la littérature*, in: *La ville et l'urbain l'état des savoirs*, redigeret af T. Paquot, M. Lussault og S. Body-Gendrot. Paris : La Découverte, pp : 115-127.
- Lyons, John (1977), *Semantics*, vol2. London and New York: Cambridge university press.
- Martin-Jordache, Corina (2002), Modernity, urban semiology and the Beckettian Cityscape (Critical Essay), *Journal of European Studies*.
- N. Ellin, (1996), *Post Modern Urbanism*. New York: Princeton Architectural Press.
- Norberg-Schulz, Christian (1996), *The phenomenon of place*, New York: Princeton press.
- Pennartz, Paul J. (1988), The semantic interview, a tool for research on urban meaning, *Journal of Housing and the Built Environment*, Springer Netherlands, Volume 3, Number 2 / June, 1988, pp: 149-160
- Rey-debove, Josette (1979), *lexique sémiotique*, PUF, Paris : presses universitaire de france.
- Salgas, Jean-Pierre (1985), *J.M.G. Le Clezio : lire c'est s'aventurer dans l'autre*, Entretien, *La Quinzaine Littéraire* 435, pp : 6-8.
- Salingaros, Nikos (2003), *Connecting the Fractal City*, 5th Biennial of towns and town planners in Europe.
- Tange, Kenzo (1966), *Kenzo Tange*, Verlag, Zurich, Switzerland.
- Ullmann, Stephen (1962), *Semantics: an introduction to the study of meaning*, oxford: Basil Blackwell.
- W. Fahmi (2003), *the urban incubator : (de)constructive (re)presentation of heterotopian spatiality and virtual image*, Planning Research Conference, Oxford Brookes University 8-10 April.